

Sedna

Toujours mobile



- Accoudoirs repliables avec catadioptres sur les côtés
(seulement sur le modèle noir)
- Siège rotatif
(seulement sur le modèle noir)

Dossier
repliable

Guidon
réglable

Siège repliable
et rotatif

Batterie lithium
amovible avec
sécurité anti-vol

Pneus gonflables



Le modèle pris en photo est configuré pour démonstration. Certains équipements peuvent être en option.

Pour plus de mobilité

Caractéristiques techniques Sedna













								
8 km/h	15 km	6°/10%	30 kg	820 Wh				
								
530 mm	840 mm 870* *avec accoudoirs et siège rotatif	960 mm	2.80/2.50 - 4 air (2) 200 x 50 air (2)	540 kg	27,3 kg 32,1* *avec accoudoirs et siège rotatif	115 kg	24V / 11,5Ah	270W

Photo non-contractuelle. Dimensions en mm, poids en kg. Tolérances dimensionnelles et pondérales admises : 15 mm, 1,5 kg et 1,5°. Le rayon d'action est calculé selon les normes européennes. Vitesse et rayon d'action peuvent dévier (ca. 15%).

REPLIER, INCLINER ET TRANSPORTER...



ÉTAPE 1

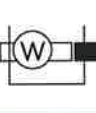

ÉTAPE 2



ÉTAPE 3

Le scooter Sedna est le scooter transportable parfait.

Léger et compact, il est pliable en moins d'une minute et transportable comme une valise à roulettes (sur le bateau, en train ou en avion, batteries comprises)
Très pratique pour circuler dans les magasins ou restaurants.

Couleurs*



* Le Sedna en couleur noire sera disponible à partir d'octobre.

Options

Sac pour les courses



ÉTAPE 4

VERMEIREN Suisse SA

Eisenbahnstrasse 62
3645 Gwatt (Thun)
Suisse
Tél.: +41 33 335 14 75
Fax: +41 33 335 14 67

Mail: info@vermeiren.ch - Site: www.vermeiren.ch



VERMEIREN
Pour plus de mobilité

Pour plus d'informations, prenez contact avec votre revendeur local.

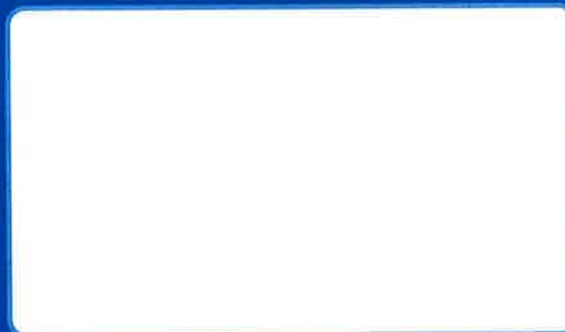

Sous réserve de modifications techniques